

### DESRIPTIF

Grâce à sa **gamme polyvalente de chariots** mécano-soudés et galvanisés à chaud, MECANOREM vous permet d'optimiser en toute sécurité le déplacement en enceinte privé et la mise à l'eau des bateaux.

Chariot de mise à l'eau pour coques en « V »  
(Multi rouleur)

Réf.	P.V.	C.U.	L maxi	Roues
CH MTX 450 A	120 kg	450 kg	4,30 m	165 / 70 R 13
CH MTX 750 A	140 kg	750 kg	5,00 m	
CH MTX 1000 A	190 kg	1 000 kg	5,50 m	195 / 65 R 15
CH MTX 1500 A	300 kg	1 500 kg	6,40 m	
CH MTX 2000 A	350 kg	2 000 kg	7,40 m	6,50 x 10/10
CH MTX 2500 A	430 kg	2 500 kg	8,40 m	23,9 x 10/18

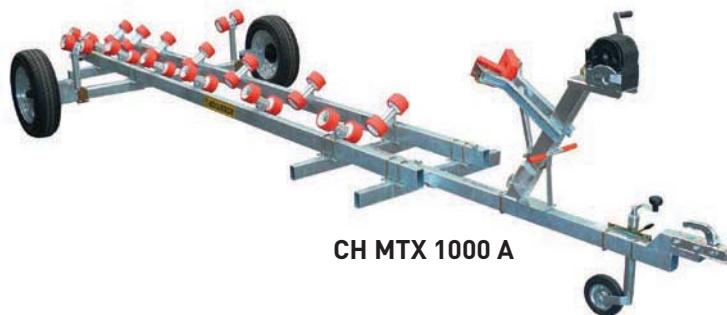

CH MTX 1000 A



CH MTX 1500 A

Chariot de mise à l'eau pour bateau à petite quille  
(chemin de roulement central)

Réf.	P.V.	C.U.	L maxi	H/Sol	Roues
CH TRG 450 A	125 kg	450 kg	4,70 m	0,43 m	165 / 70 R 13
CH TRG 750 A	180 kg	750 kg	4,70 m	0,45 m	
CH TRG 1000 A	220 kg	1 000 kg	5,20 m	0,46 m	195 / 65 R 15
CH TRG 1500 A	280 kg	1 500 kg	5,50 m	0,47 m	
CH TRG 2000 A	360 kg	2 000 kg	6,50 m		6,50 x 10/10
CH TRG 2500 A	400 kg	2 500 kg	7,50 m	0,50 m	23,9 x 10/18



CH TRG 750 A



CH TRG 1000 A

Chariot à patins pour bateau gruté

Réf.	Moteur	Voilier	C.U.	Long.	Larg.	L Flèche	Roues G	Roues P
CH 1004	M	V	1 000 kg	3,00 m	1,60 m	2,00 m	350 x 8	Ø 300
CH 1504			1 500 kg			2,50 m	400 x 8	
CH 2004			2 000 kg	3,50 m	1,70 m	16 x 4	-	
CH 3004			3 000 kg	4,00 m	2,00 m			
CH 4004			4 000 kg	4,50 m	2,40 m			3,00 m

Roues pleines



CH 1504 Voiliers

